

Regelquerschnitt B20 – einstreifige Rampe, M 1 : 50

RRQ 1

- Knotenpunkt B 20 alt (Süd) / Einfahrt nach Burghausen
- Knotenpunkt B 20 alt (Süd) / Ausfahrt von Freilassing

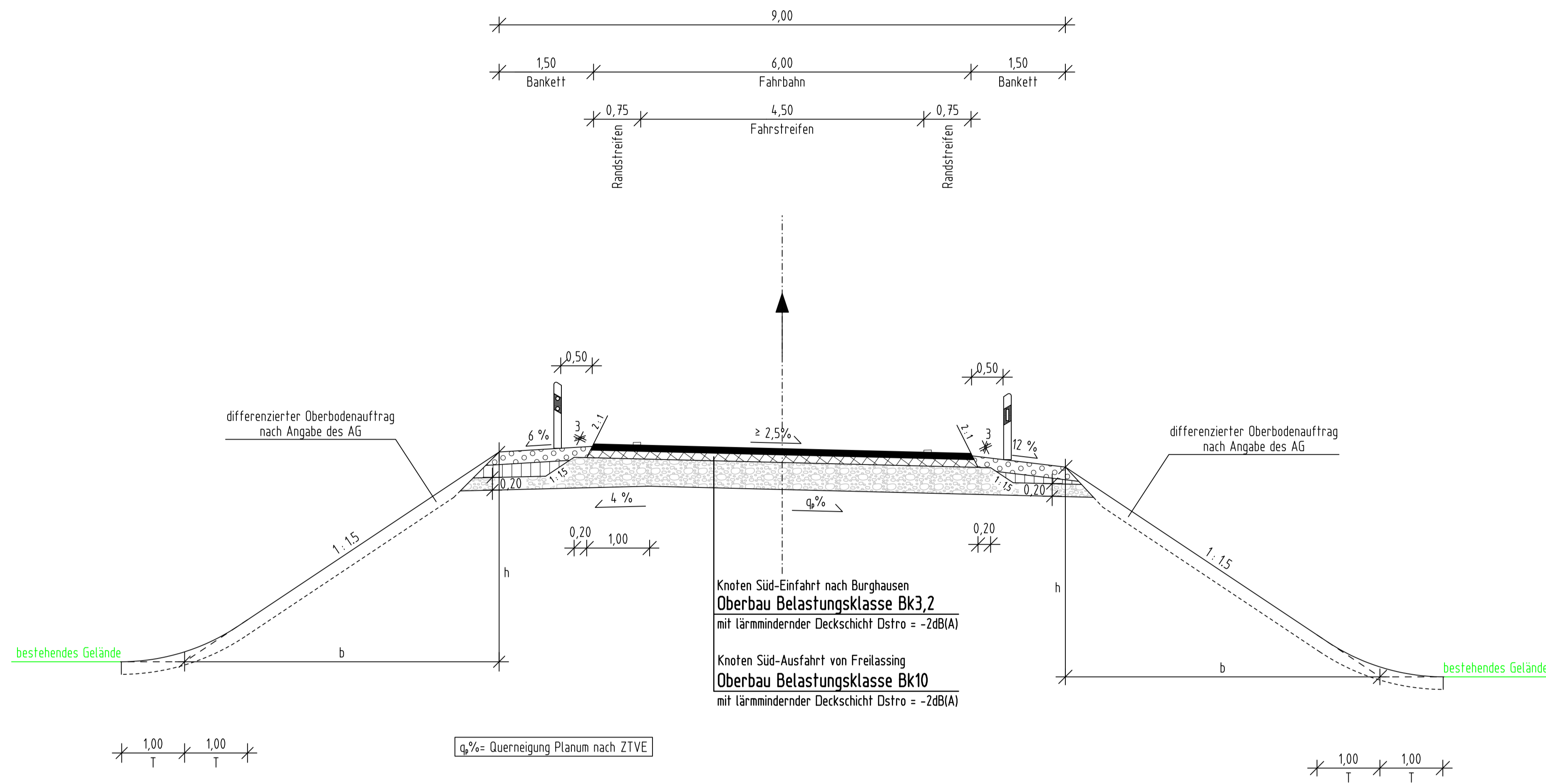

Regelquerschnitt B20 – zweistreifige Rampe, M 1 : 50

RRQ 2

- Knotenpunkt St 2103 / Rampe zur B 20 neu
- Knotenpunkt Kr BGL 3 / Rampe zur B 20 neu
- Knotenpunkt B 20 alt (Süd) / Einfahrt nach Freilassing/Ausfahrt von Burghausen
- Knotenpunkt GVS Biburg - Haiden / Rampe zur B 20 neu

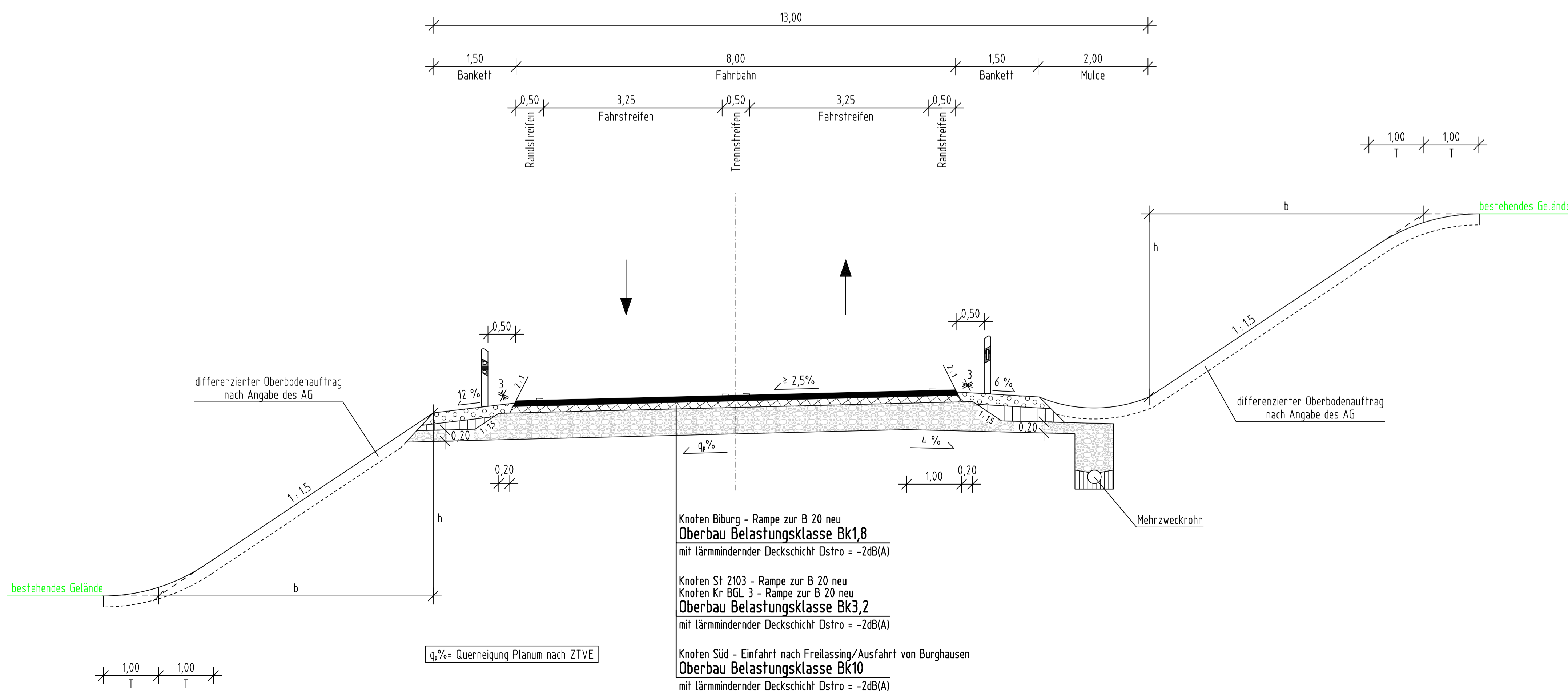

Zeichenerklärung:	
	Asphaltdecke
	Asphalttragschicht
	Frischutzschicht
	Obere Schicht des Banketts (aus standfestem Material)
	Untere Schicht des Banketts (aus standfestem Material)

Ausbildung der Damm- und Einschnittsböschung

Böschungshöhe h	h ≥ 2,00 m	h < 2,00 m
Regelböschung	1 : 1,5	b = 3,00 m
Tangentenlängen der Ausrundung	1,00 m	1,00 m

Hyna + Weiß Bauingenieure Partnerschaftsgesellschaft 86316 Friedberg Tel 0821-268 97-0 Internet: www.hyna-weiss.de	BV: 097.01.01	Datum	Name
	bearbeitet:	05/2014	Dr. Kupfer
	gezeichnet:	05/2014	Winter
	geprüft:	05/2014	Hyna
Datei:		0870101 nu_L1740102_RS_020_Rampe.PLT	

Freistaat Bayern Staatliches Bauamt Traunstein Rosenheimer Straße 7 83278 Traunstein TEL 0861/57-245, FAX 0861/15681, E-MAIL poststelle@stbats.bayern.de		bearbeitet:	05/2014	Dörmland
		gezeichnet:	05/2014	Hyna + Weiß
		geprüft:	05/2014	Wallner
		PSP Nr.:		
Dateiname: pdf-Name				

Nr.	Art der Änderung	Datum	Zeichen

FESTSTELLUNGSENTWURF

Straßenbauverwaltung Freistaat Bayern Staatliches Bauamt Traunstein Straße / Abschn.-Nr. / Station: B20_480_1,760 bis B20_420_7,068 PROJIS-Nr.: 0900140010	Unterlage / Blatt-Nr.: 14.1/2 Regelquerschnitt B 20 - Rampen Maßstab: 1 : 50
---	---

B 20 Freilassing - Burghausen Ortsumgehung Laufen Bau-km 0+000 bis 4+835	
aufgestellt: Staatliches Bauamt Traunstein Konig, Ltd. Baudirektor Traunstein, den 07.08.2014	Planfestgestellt mit Beschluss der Regierung von Oberbayern Az. 4354.32.02-10-1 München, 09.10.2020 gez. Guggenberger Oberregierungsrat